

era.



Spelkollektion för
offentlig miljö



Innehåll

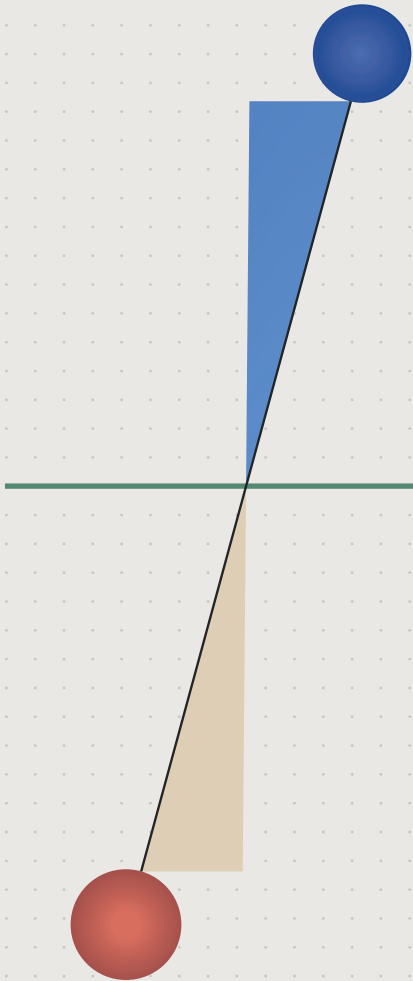

ROLIGT - en katalysator för bättre platser
sid 4

FUSSBALL - för fler
sid 6

RUNDPINGIS - ett socialt experiment
sid 8

LABYRINT - tålmod och samarbete
sid 10

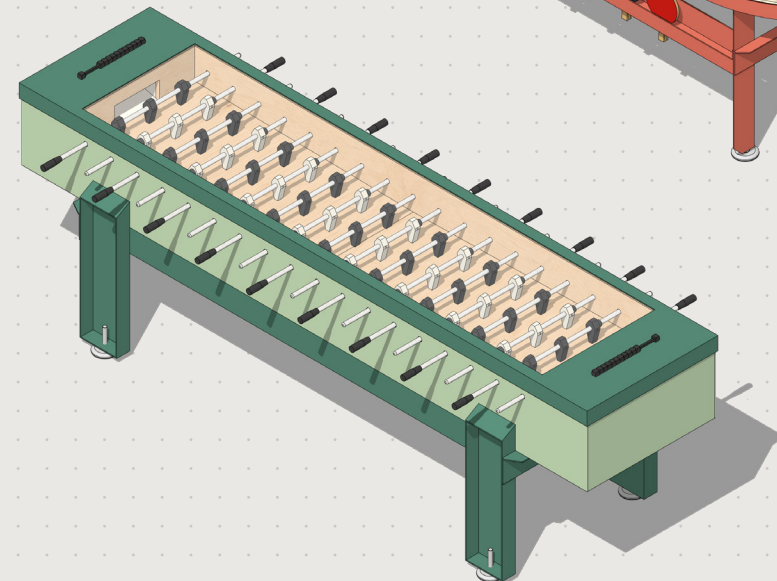
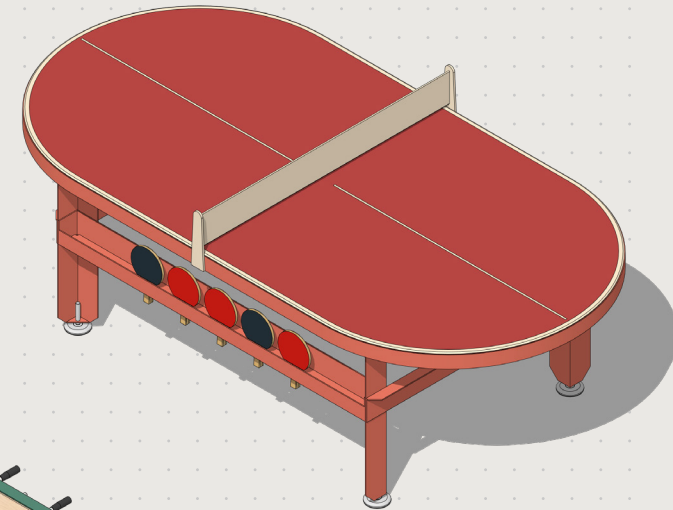
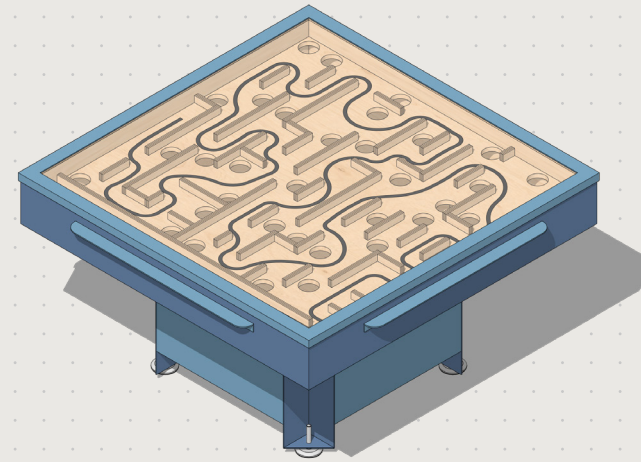

ROLIGT

- en katalysator för bättre platser

Studio Era

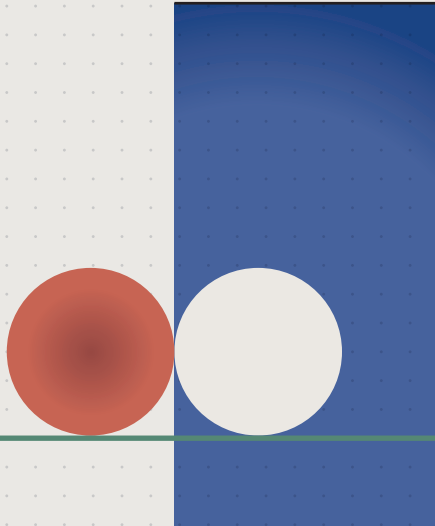

Forskning pekar ut glädje och att ha roligt som människans kanske starkaste drivkraft. Något så enkelt som glädje kan därför användas för att ändra rutiner och beteende. Till längre utevistelse, mer rörelse och lek, ökad trygghet, minskad isolering och nya vänskaper.

ERA är en spelkollektion och en verktygslåda för att skapa roligare, mer inbjudande och aktivare gemensamma platser. Kollektionen består av spel med hög igenkänningsfaktor. Spel som överskrider kön, kultur, språk, ålder och förmåga. Det gör dem till perfekta sociala generatorer och icebreakers.

Studio Eras spelkollektion är utvecklade utifrån fyra principer:

- **Samspel**
Ordet mötesplats är slitet och svaren på hur vi skapar möten är ofta slarviga och vaga. Ändå rymmer möten något djupt önskvärt och viktigt. Den absolut viktigaste faktorn för att möten ska uppstå är att vi delar en upplevelse. Kollektionen är utformad för att spela tillsammans, vilket ger ett gemensamt sammanhang och fokus. En perfekt grund för att mötas.
- **Sänka trösklar och utmana**
Spelen är alltid gratis och självförklarande. De bygger på igenkänning men är utformade för att överraska och sätta normaliteten ur spel, något som sänker sociala barriärer. Låga trösklar innebär inte förenklingar och banalitet – tvärtom ska spelen utmana oavsett ålder och förmåga. Aktiviteterna ska vara minst lika roliga den första gången som den hundra.
- **Sysselsättning och fler ögon**
Vi vill bjuda på en trygghetsfaktor. Exkluderande och begränsande miljöer föder vandalisering och destruktiva handlingar. Attraktiva alternativ och aktivering skapar både sysselsättning och bidrar med fler ögon på platsen. Engagerande och inkluderande platser föder levande och trygga miljöer.
- **Hållbarhet**
Vi garanterar att spelen används flitigt – av barn, ungdomar, vuxna och äldre. Dessutom året om. Därför arbetar vi enbart med robusta material som tål det nordiska klimatet. Fokus ligger även på hållbarhet i form av närproducerade material, komponenter och lokal tillverkning. Vårt mål är att stärka svensk produktionsindustri och förädla inhemska resurser.

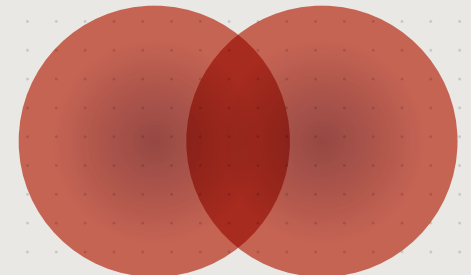

FUSSBALL

- för fler

Trippla storleken på ett vanligt fussballbord och plötsligt har du ett spel för grannskapet, klasskompisarna och kollegorna. Det är en aktivitet vi alla känner till, med enkla regler och låga trösklar att delta. Våra tidigare fussballbord har visat på en svårslagen förmåga att låta människor spela sida vid sida och skapa möten mellan människor som annars aldrig hade mötts.

Det nästan 3 meter långa bordet är ritat för att överraska och sätta normaliteten ur spel. Spela i grupp upp till 18 personer eller en mot en. Att jaga bollen upp och ner längs bordet är perfekt träning utan att tänka på att det är just det du gör, pådriven av lusten att spela igen och igen.

Konstruktionen är försluten och bollarna lämnar aldrig bordet. Målgårdarna är rampade så när du skjuter mål kommer bollen snart rullande ut på planen igen. Inspirationen kommer från sociala mediers "infinite scroll". Poängen är att flödet aldrig ska ta slut. Studier visar nämligen att det är vid avbrott som människor avbryter en aktivitet eller sysselsättning. Genom att bygga bort avbrotten förlänger vi tiden deltagarna spelar. Vi gör det svårt att slita sig och kan därför förlänga både utvistelsen, leken och umgänget.

Längd 2800 mm
Bredd 1100 mm
Höjd 900 mm
Vikt ca 350 kg

Pris 92 000 kr
ex moms.

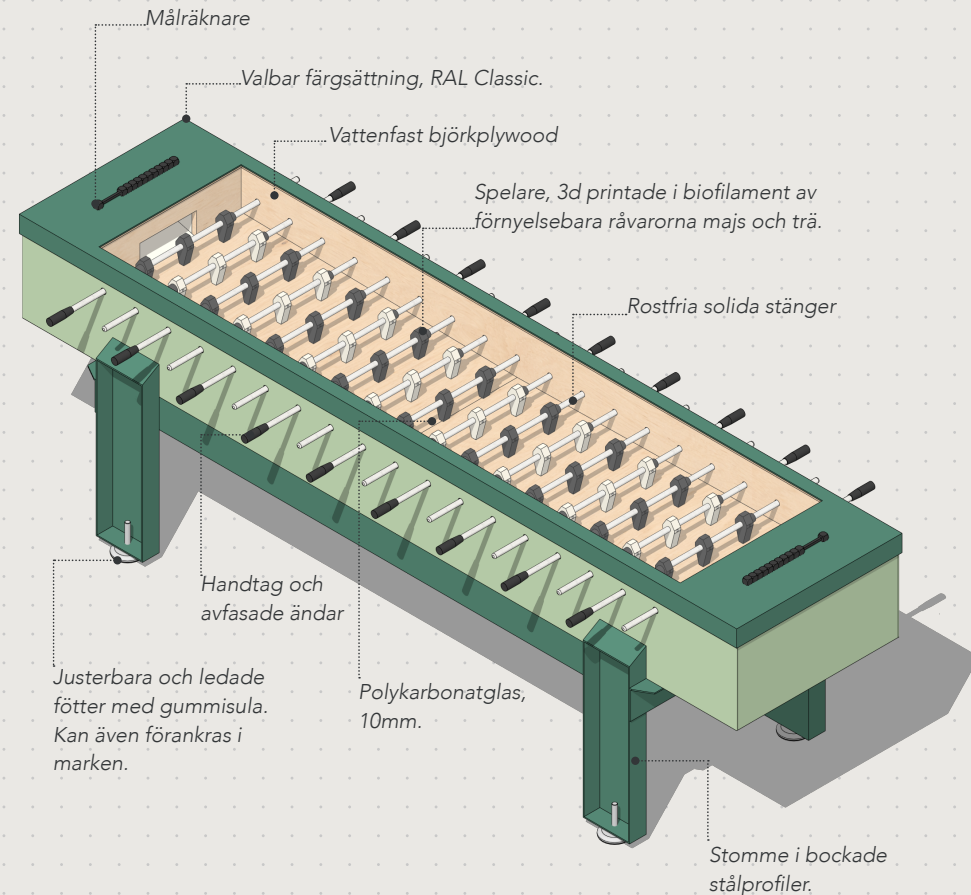
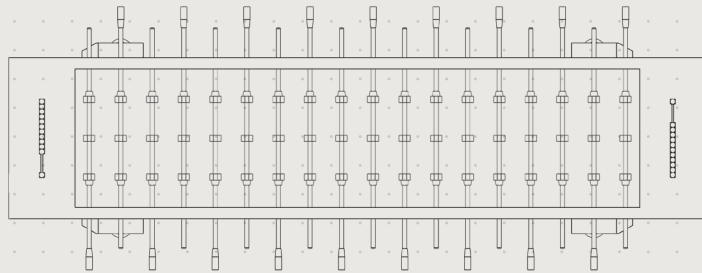

SOCIAL - EKONOMISK - EKOLOGISK

Studio Era är ett socialt företag (profit for purpose), där kärnan i verksamheten har en tydlig social mission. Med grunden i landskapsarkitektur och våra gemensamma platser kan vi utlova aktivare och mer sociala miljöer.

Vi är anslutna till svenska Go Climate, som med hjälp av bokföringen beräknar vår verksamhets klimatavtryck.

Vi följer hur utfallet varierar beroende på val av material, transport och underleverantörer. Att få data och förstå utsläppen är ett första steg till att arbeta klokare.

Genom Go Climate har vi även valt att klimatinvestera och kompensera för alla våra utsläpp, inklusive arbeten genomförda av underleverantörer.

RUNDPINGIS

- ett socialt experiment

Vi har alla sett pingisbord i parker, lekplatser och på torg – men nästan alltid står de oanvända. Varför är det så? Därför att väldigt få personer har pingisrack och bollar i handväskan. Med racketar och bollar, alltid på plats – dygnet runt, blir det omöjligt att inte delta i en runda pingis.

Att lämna bollar och rack framme kan tyckas riskabelt och naivt. Visst, några kommer att försvinna. Men efter att ha testat idén om löst material på ett 20-tal offentliga platser med olika karaktär och förutsättningar vet vi att:

När vi designar med tillit, skapar vi tillit. Det engagerar, inkluderar och förvandlar platser till roligare, tryggare och mer levande miljöer.

Idén om rundpingisbord, med rack och bollar testades första gången tillsammans med Göteborg stad på Grönsakstorget. Utformningen utmanar traditionella föreställningar om vad pingis är, vem som kan spela och var det kan spelas. De rundade kortsidorna gör bordet perfekt för rundpingis, vilket skapar en plats där fler kan mötas och ha roligt tillsammans.

Underredet består av bockade stålprofiler som gör bordet både robust och funktionellt, med praktiska förvaringsfickor för racketar och bollar väl synliga för förbipasserande. Bordets skiva är tillverkad i en banbrytande MDF som garanterar lång livslängd och en perfekt pingisstud – något som andra pingisbord för utomhusbruk saknar.

Längd 2500 mm
Bredd 1250 mm
Höjd 760 mm
Vikt ca 140 kg

Pris 35 000 kr ex moms.
Inkl extra uppsättning rack och bollar.

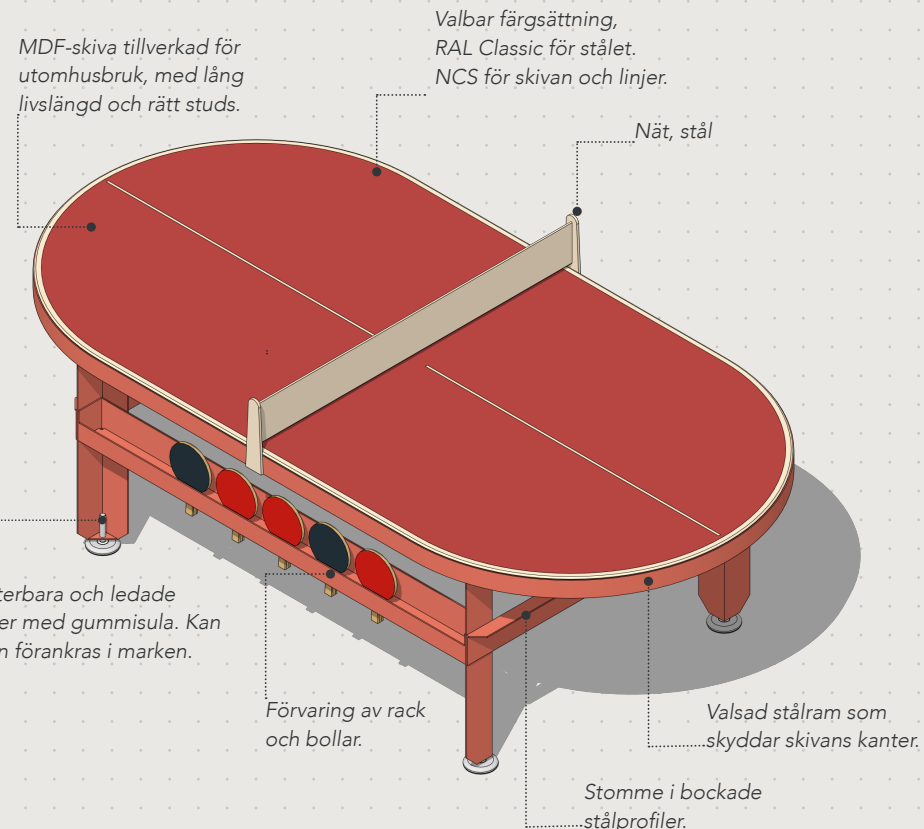
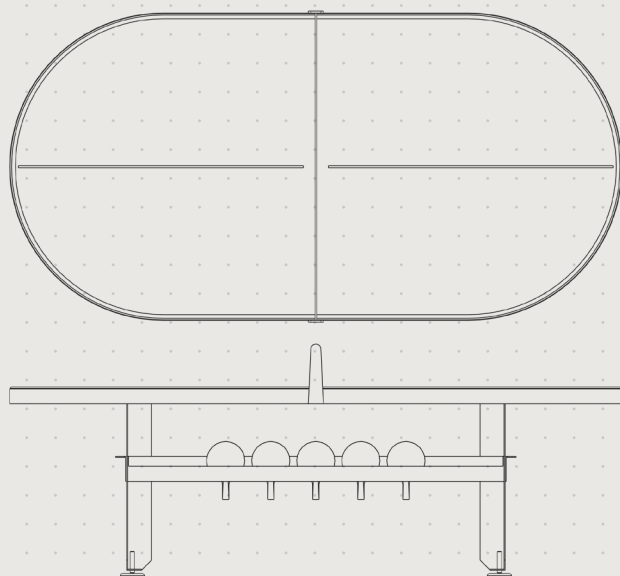

VISSTE DU ATT. I England finns ett framgångsrikt initiativ som heter *Ping!* – ett nätverk av pingisbord, med racketar och bollar, placerade på gator, torg och i parker över hela landet.

Projektet har visat imponerande resultat när det gäller att aktivera både individer och lokalsamhällen. *Ping!* har särskilt utmärkt sig genom att nå tidigare inaktiva och med en jämn fördelning mellan könen.

Initiativet har dessutom lyckats engagera svårnådda och marginaliserade grupper, såsom äldre, tonåringar, människor från socioekonomiskt utsatta områden, personer med rörelsehinder och individer med psykisk ohälsa.

För sitt arbete har *Ping!* bland annat mottagit Activation Award vid UKactive National Awards 2021.

LABYRINT

- tålamod och samarbete

Visst känner du igen det? Från fritidsgården, barnrummet eller sommarstugan. En klassiker i ny tappning. Samlas och samarbeta – navigera er förbi labyrintens slukhål. Labyrinten för upp till 16 spelare sätter både tålamod och samarbete på prov.

Fjädern är dimensionerad för att göra det lika spelvänligt ensam som för större grupper. Styrningen är enkel men känslig, det lönar sig att vara samspelt där kommunikation är A och O – en liten felrörelse kan skicka ner kulan från spelplanen.

Spelet bygger på "One more try"-effekten: Varje gång du misslyckas känns det som att du var så nära – och du vet att du kan klara det nästa gång. Bara ett försök till! Spelet är en perfekt balans mellan utmaning och belöning.

Konstruktionen är försluten och silverkulan lämnar aldrig bordet. Om kulan trillar ner rampar du dig snabbt upp igen för nya försök.

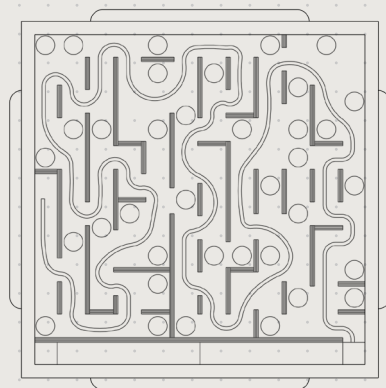

Längd 1520 mm
Bredd 1520 mm
Höjd 820 mm
Vikt ca 250 kg

Pris 79 000 kr ex moms

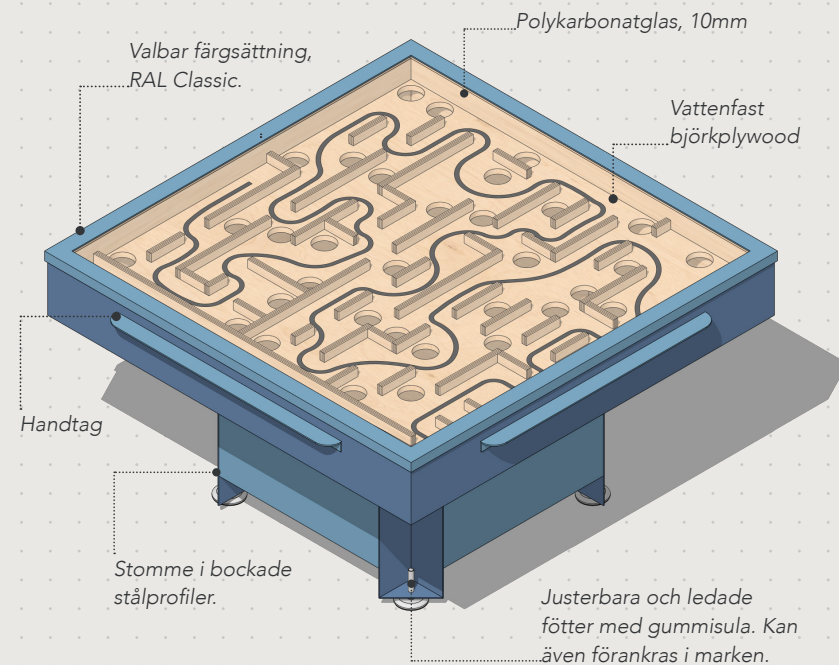
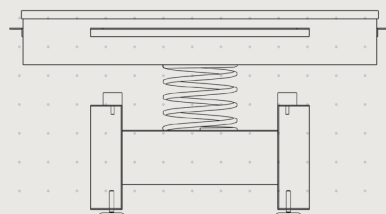
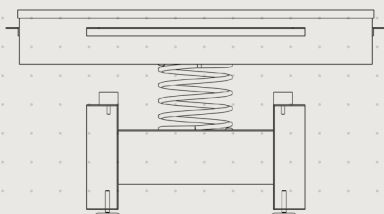

REFERENS. Under fem somrar har Studio Era aktiverat Sergels Torg. Möjlighet till längre vistelse, umgänge, lek och spel har varit en del av platsens förvandling. Från en otrygg plats som människor hastat förbi till ett levande torg med en mängd erbjudanden och aktiviteter.

Data från platsen visar att både den upplevda och faktiska tryggheten har förbättrats – statistiken över anmäld brottslighet med narkotika och våld har minskat kraftigt på Sergels torg. Många faktorer och aktörer spelar in, men platsutvecklingen pekas ut som en stor del av den positiva förvandlingen.



Ett samspel

© 2026 Studio Era AB

ORG: 559429-0560

hej@studioera.se
+46 76-849 81 33

www.studioera.se

📷 _studio.era_

Globala målen

MÅL 3

- god hälsa och välbefinnande

Främja fysiskt och psykiskt välbefinnande för människor i alla åldrar genom att skapa miljöer som uppmuntrar till rörelse, social samvaro och rekreation.

MÅL 10

- minskad ojämlikhet

Motverka social och ekonomisk ojämlikhet genom att skapa tillgängliga och inkluderande lösningar som främjar lika möjligheter för alla, oavsett bakgrund eller förutsättningar.

MÅL 11

- hållbara städer och samhällen

Skapa inkluderande, trygga, motståndskraftiga och hållbara stadsmiljöer där människor kan mötas och interagera på ett sätt som stärker den sociala sammanhållningen.

MÅL 12

- hållbar konsumtion och produktion

Främja en ansvarsfull resursanvändning genom hållbara materialval, lokal produktion och lösningar som bidrar till en mer klimatvänlig samhällsutveckling.